

# WIFI FAN WIFI VENTILATOR

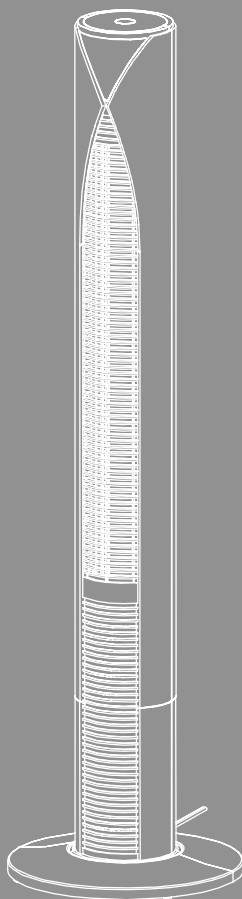

Link to App



<https://link.hama.com/app/smart-home>





Thank you for choosing a Hama product.

Take your time and read the following instructions and information completely. Please keep these instructions in a safe place for future reference. If you sell the device, please pass these operating instructions on to the new owner.

## 1. Explanation of warning symbols and notes

### Risk of electric shock

This symbol indicates a risk of electric shock from touching product parts carrying hazardous voltage.

### Warning

This symbol is used to indicate safety instructions or to draw your attention to specific hazards and risks.

### Note

This symbol is used to indicate additional information or important notes.

## 2. Safety instructions

- The product is intended for private, non-commercial use only.
- Use the product only for the intended purpose.
- Protect the product from dirt, moisture and overheating and use it in dry rooms only.
- Do not use the product in the immediate vicinity of heaters, other heat sources or in direct sunlight.
- The product is intended only for use inside buildings.
- Only use the article under moderate climatic conditions.
- As with all electrical products, this device should be kept out of the reach of children.
- Do not operate the product outside the power limits specified in the technical data.
- Do not use the product in areas in which electronic products are not permitted.
- Do not use the product in a damp environment and avoid splashing water.
- Do not drop the product and do not expose it to any major shocks.
- Do not modify the product in any way. Doing so voids the warranty.
- Keep the packaging material out of the reach of children due to the risk of suffocation.
- Dispose of packaging material immediately in accordance with the locally applicable regulations.
- Route all cables so that there is no risk of tripping.
- Do not bend or crush the cable.
- Always pull directly on the plug when disconnecting the cable, never on the cable itself.
- This device is not intended for use by persons (including children) with reduced physical, sensory or mental capabilities, or lack of experience and knowledge, unless they have been given supervision or instruction concerning use of the device by a person responsible for their safety.

### Risk of electric shock

- Do not open the device or continue to operate it if it becomes damaged.
- Do not use the product if the AC adapter, the adapter cable or the mains cable are damaged.
- Do not attempt to service or repair the product yourself. Leave any and all service work to qualified experts.



### 3. Package contents

- 1x smart fan
- 1x remote control
- 4x screws
- 1x quick start guide
- 2 x stand halves
- 1 x cable holder

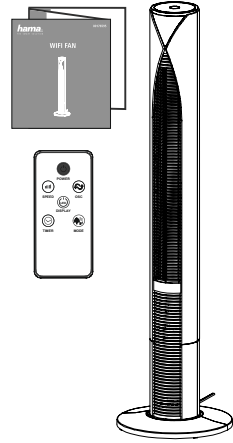

### 4. Installation

- The fan's stand comprises two parts which fit around the main base. The two parts are easy to assemble.

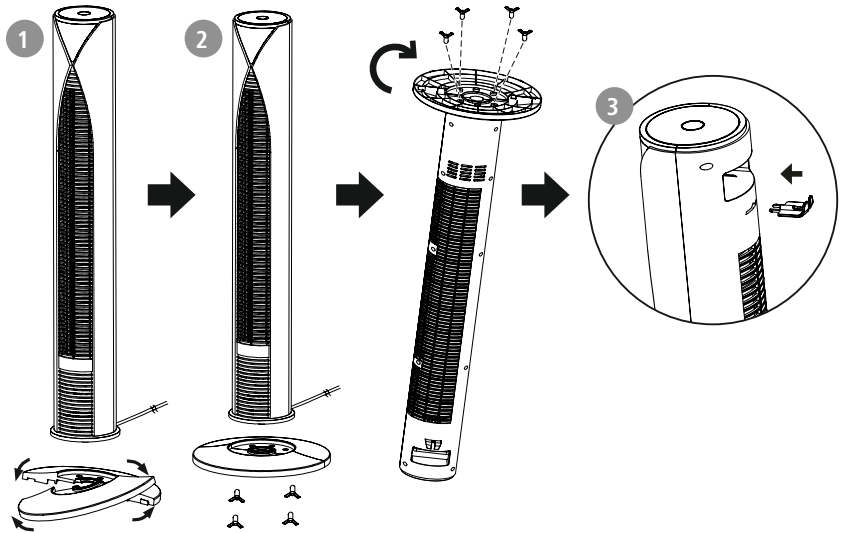

- 1 • Clamp the back half of the stand into the front half so that it locks into place.
- 2 • Then fix the stand with the four screws supplied. When doing so, make sure that you guide the cable through the recess on the underside of the fan and do not pinch it. Hand-tighten the screws so that they do not protrude and the fan does not wobble afterwards or the screws damage the floor.
- 3 • Attach the cable holder to the back.



## 5. Controls and displays

### 5.1 Operating elements WiFi fan

1	Button
2	Display
3	Air outlet
4	Base

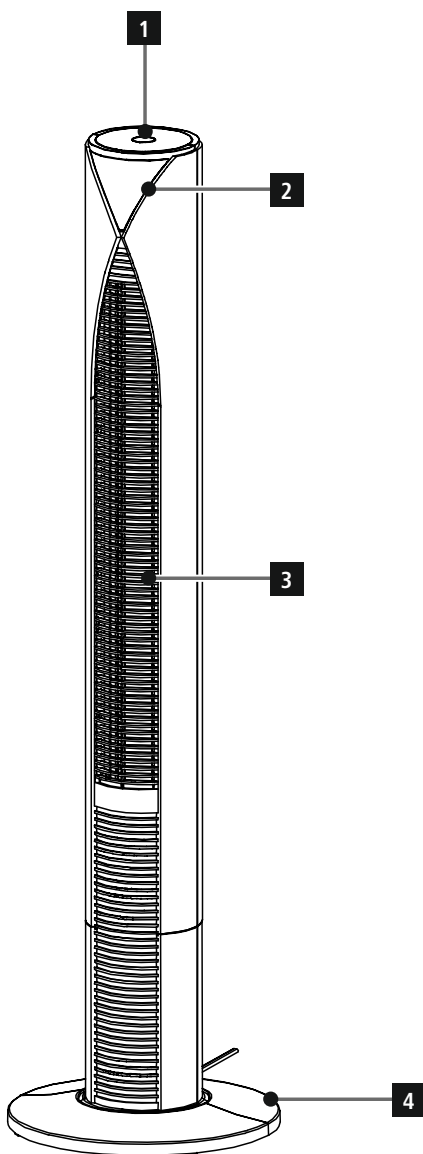



## 5.2 Displays on WiFi fan

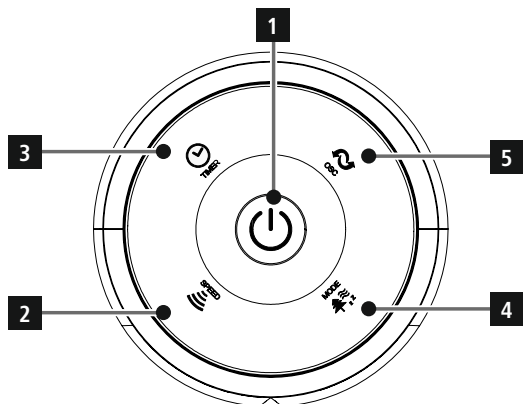













Figure 1

No.	Button	Function
1	 <b>Power button</b>	Switch on the fan by pressing the power button. To switch off the device, press the power button again.
2	 <b>Speed button</b>	You can set the fan speed to the desired level: Low  , medium  or high  , by pressing "SPEED". The speed setting is shown on the display of the fan.
3	 <b>Timer</b>	The fan is equipped with a timer that allows you to set the operating time from 1 to 12 hours.
4	 <b>Mode</b>	<p>Pressing the "Mode" button sets the fan to normal mode, nature mode, sleep mode or child mode.</p> <ul style="list-style-type: none"> <li> <b>Normal mode</b> The fan starts at the speed you set.</li> <li> <b>Nature mode</b> The fan operates at alternating speeds.</li> <li> <b>Sleep mode</b> In this mode, the fan reduces speed every 30 minutes and switches off after 1 1/2 hours.</li> <li> <b>Child mode</b> The fan sets the function timer to 3 hours. It starts with the oscillation function switched on and the highest ventilation level. After 15 minutes it changes to medium speed and after another 15 minutes to the lowest speed, which it keeps until the end. The oscillation function can be switched off manually during this process via app or via the OSC buttons on the remote control or on the unit.</li> </ul>
5	 <b>OSC</b>	Pressing the OSC button starts and stops the oscillation function. The symbol is displayed on the LED field.



### 5.3 Remote control

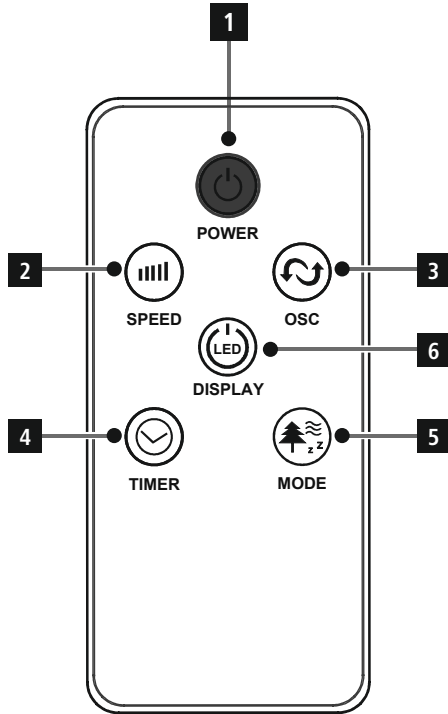

Figure 1

No.	Button	Function	
1		<b>Power</b>	Switching on and off
2		<b>Speed</b>	Setting the speed
3		<b>OSC</b>	Switching on the oscillation function
4		<b>Timer</b>	Controlling the fan time
5		<b>Mode</b>	Selecting various pre-set modes
6		<b>Display</b>	Switching the fan display on and off

- The fan can be controlled via the controls on the device (Fig. 1), the remote control (Fig. 2), by voice or app.



## 6. Getting started

### 6.1 Inserting / changing the batteries

#### Warning - Button cells



- Do not swallow the battery. Burning hazard from hazardous substances.
- This product contains button cells. If the button cell is swallowed, serious internal burns can occur within 2 hours and ultimately lead to death.
- Keep new and used batteries out of the reach of children.
- If the battery compartment will no longer close securely, stop using the product and keep it away from children.
- If you suspect that batteries have been swallowed or are in any part of the body, seek medical attention immediately.

#### Warning - Batteries



- When inserting batteries, note the correct polarity (+ and - markings) and insert the batteries accordingly. Failure to do so could result in the batteries leaking or exploding.
- Only use batteries (or rechargeable batteries) that match the specified type.
- Before you insert the batteries, clean the battery contacts and the polarity contacts.
- Do not allow children to change batteries without supervision.
- Do not mix old and new batteries, or batteries of different types or from different manufacturers.
- Remove the batteries from products that are not being used for an extended period (unless these are being kept ready for an emergency).
- Do not short-circuit batteries.
- Do not charge batteries.
- Do not burn batteries.
- Keep batteries out of the reach of children.
- Never open, damage or swallow batteries or allow them to enter the environment. They can contain toxic, environmentally harmful heavy metals.
- Remove spent batteries from the product and dispose of them without delay.
- Avoid storing, charging and using in extreme temperatures and at extremely low atmospheric pressures (such as at high altitudes).

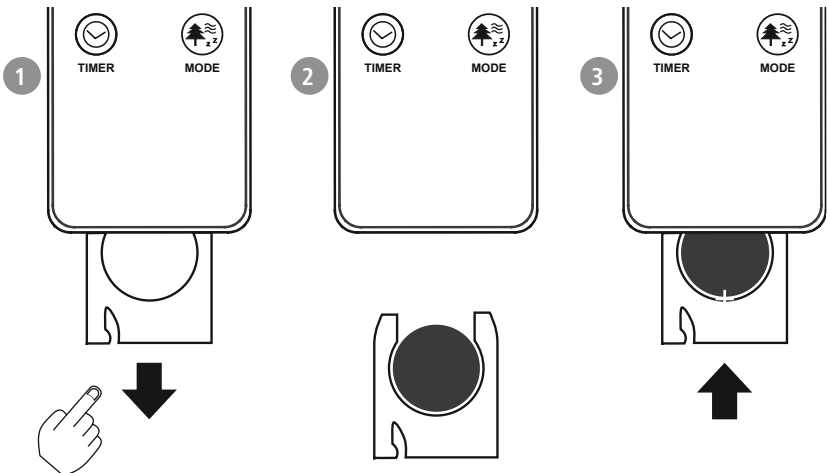

- 1 • Press the small latch inwards and pull out the battery compartment.
- 2 • Then insert a CR2025 button cell battery with the correct polarity.
- 3 • Slide the battery compartment back into the remote control.

## 6.2 Connection to the mains

### Warning



- Only operate the product from an approved socket that is connected to the public power supply. The socket must be installed close to the product and must be easily accessible.
  - Disconnect the product from the power supply using the On/Off switch – if this is not available, unplug the power cord from the socket.
  - If using a multi-socket power strip, make sure that the total power consumption of all connected devices does not exceed the power strip's maximum throughput rating.
  - If you will not be using the product for a prolonged period, disconnect it from mains power.
- Place the fan on a stable, flat surface. Connect the fan to a properly installed socket. The room temperature is shown on the display.

## 6.3 Installing the app

- Download the "Hama Smart Home " app using the QR code and install it.



<https://link.hama.com/app/smart-home>

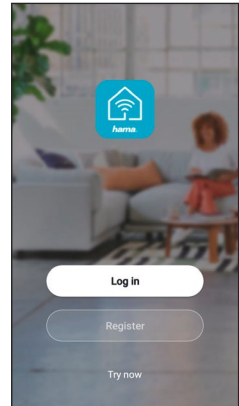

## 6.4 Integrating devices into the Hama Smart Home app

- Make sure your mobile phone is connected to a 2.4 GHz WiFi network. To connect the fan to the app, first connect it to a properly installed socket. If the fan is now in standby status, the WiFi symbol should flash quickly on the display. If the symbol does not appear or flashes slowly, press and hold the "OSC" button for 5 seconds. Now the WiFi symbol flashes quickly.

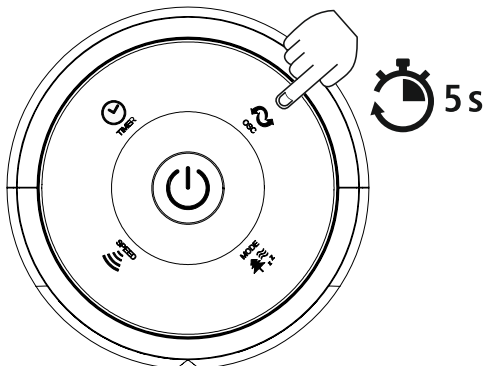





- 1 • Open the app and select "My home" at the bottom left-hand edge of the screen.  
• Then tap the "+" at the top right-hand edge of the screen and select the category "Fans".  
• Now select your WiFi network and enter your password.  
• Check the box in the "Next step" and click NEXT.

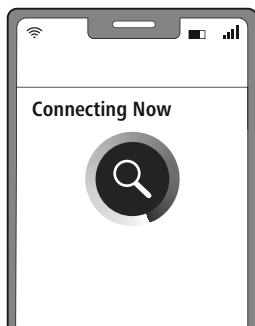
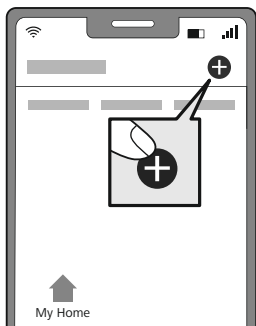

- 2 • If the connection is successful, the app confirms that the fan has been incorporated. You can now assign the fan a different name if you wish.

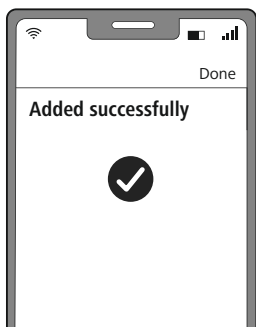

- 3 • Click on "Done" to complete the process.

#### Note

A detailed description of the **Hama Smart Home App** and its full scope of functions can be found in our App Guide at:



[www.hama.com](http://www.hama.com) ⇒ Article Number ⇒ Downloads  
⇒ App Operating Instructions





- After a successful connection, you will see that the WiFi symbol on the display stops flashing. It may disappear for a second and then light up permanently.

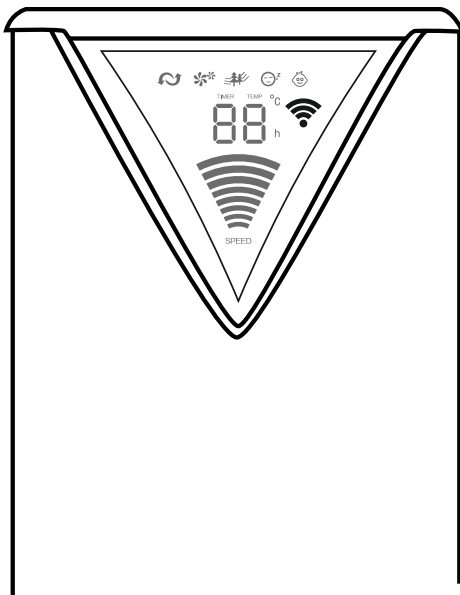



- To operate or configure the device, select the fan under "My Home". Tap on "Switch" at the bottom left. The fan is now switched on as shown in figure 2.  
The fan speed can be set to low (level 1), medium (level 2) and high (level 3) by touching the bar. The oscillation function is switched on by pressing the symbol (see fig. 3).

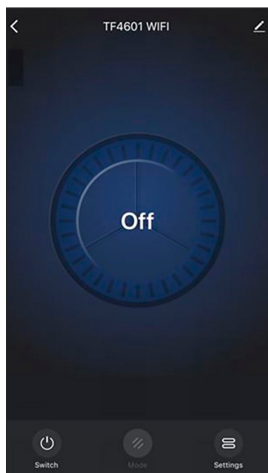

Figure 1

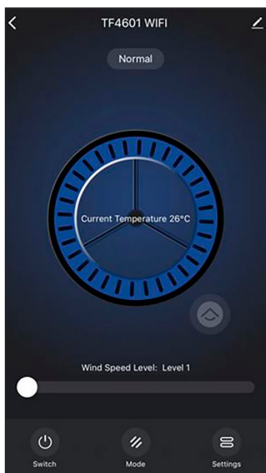
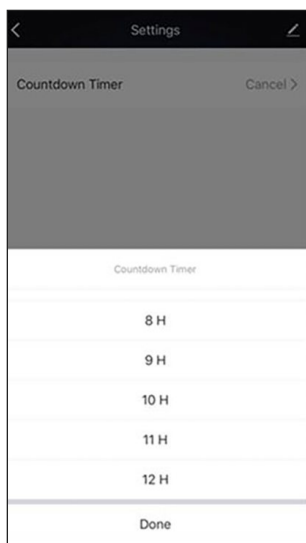
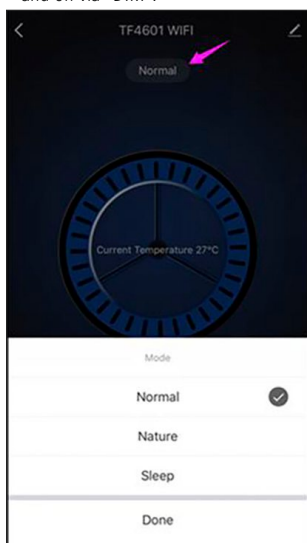

Figure 2



Figure 3

- Press "Mode". You can choose between normal mode, sleep mode and child mode. This is displayed accordingly at the top. Tap "Setting" at the bottom right. The timer can be set between 1 hour and 12 hours. To cancel the timer, press "Setting" again and then press Cancel. In addition, you can switch the display on and off via "DIM".



#### Note

Before the fan can be set to the speed levels and in different modes, the display must always be switched on first via app, remote control or on the fan.



## 6.5 Extended usage options with scenarios

Scenarios and automated sequences that can be created in the app allow various combination options and usage options for these products, depending on the SmartHome products in your home.

Programming is always carried out via the app (see Section 4 of the App Guide) and will be offered / suggested to you on an individual basis.

### Standard usage option

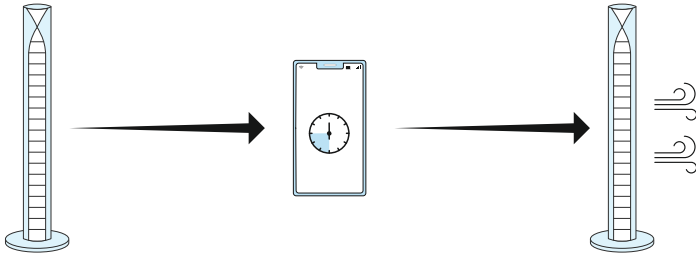

### Extended usage option

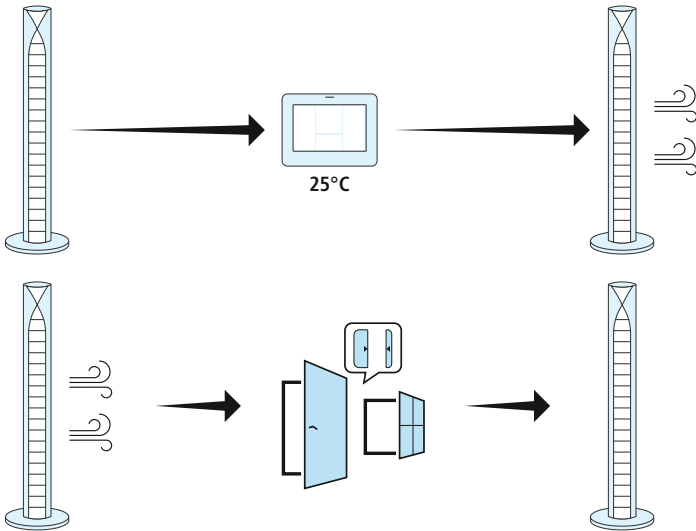



## 6.6 Control via voice assistants

The following voice commands are supported:

- **Switch on / off**

"Alexa / OK Google, switch the fan on"

"Alexa / OK Google, turn the fan off."

"Alexa / OK Google, set the fan speed to 1, 2, 3"

"Alexa / OK Google, switch the fan oscillation On/Off."

"Alexa / OK Google, set the fan to normal mode."



## 7. Technical data

Power supply fan	220V - 240V
Power supply fan	50/60 Hz
Power supply fan	45 W
Remote control	1x CR2025 battery



## 8. Care and maintenance

### Note



Disconnect the device from the mains before cleaning and during prolonged periods of non-use.

Only clean this product with a slightly damp, lint-free cloth and do not use aggressive cleaning agents.

## 9. Warranty disclaimer

Hama GmbH & Co KG assumes no liability and provides no warranty for damage resulting from improper installation/mounting, improper use of the product or from failure to observe the operating instructions and/or safety notes.

## 10. Service and Support

Please contact Hama Product Consulting if you have any questions about this product.

Hotline: +49 9091 502-0 (German/English)

Further support information can be found here: [www.hama.com](http://www.hama.com)

## 11. Recycling information

### Note on environmental protection:



After the implementation of the European Directives 2012/19/EU and 2006/66/EU in the national legal system, the following applies:

Electrical and electronic devices as well as batteries must not be disposed of with household waste.

Consumers are obliged by law to return electrical and electronic devices as well as batteries to the designated public collection points or to the point of sale at the end of their service lives. Detailed information on this topic is defined in the national laws of the respective country. This presence of the above symbol on the product, operating instructions or package indicates that the product is subject to these regulations. By recycling, reusing the materials or other forms of utilising old devices/batteries, you are making an important contribution to protecting our environment.

## 12. Declaration of Conformity



Hama GmbH & Co KG hereby declares that the radio equipment type [00176595] is in compliance with Directive 2014/53/EU. The full text of the EU declaration of conformity is available at the following Internet address:

[www.hama.com](http://www.hama.com) -> 00176595 -> Downloads.

Frequency band(s)	2.4 GHz
Maximum radio-frequency power transmitted	< 100mW



Vielen Dank, dass Sie sich für ein Hama Produkt entschieden haben!  
Nehmen Sie sich Zeit und lesen Sie die folgenden Anweisungen und Hinweise zunächst ganz durch. Bewahren Sie diese Bedienungsanleitung anschließend an einem sicheren Ort auf, um bei Bedarf darin nachschlagen zu können. Sollten Sie das Gerät veräußern, geben Sie diese Bedienungsanleitung an den neuen Eigentümer weiter.

## 1. Erklärung von Warnsymbolen und Hinweisen

### Gefahr eines elektrischen Schlages

Dieses Symbol weist auf eine Berührungsgefahr mit nicht isolierten Teilen des Produktes hin, die möglicherweise eine gefährliche Spannung von solcher Höhe führen, dass die Gefahr eines elektrischen Schlags besteht.

### Warnung

Wird verwendet, um Sicherheitshinweise zu kennzeichnen oder um Aufmerksamkeit auf besondere Gefahren und Risiken zu lenken.

### Hinweis

Wird verwendet, um zusätzlich Informationen oder wichtige Hinweise zu kennzeichnen.

## 2. Sicherheitshinweise

- Das Produkt ist für den privaten, nicht-gewerblichen Haushaltsgebrauch vorgesehen.
- Verwenden Sie das Produkt ausschließlich für den dazu vorgesehenen Zweck.
- Schützen Sie das Produkt vor Schmutz, Feuchtigkeit und Überhitzung und verwenden Sie es nur in trockenen Räumen.
- Betreiben Sie das Produkt nicht in unmittelbarer Nähe der Heizung, anderer Hitzequellen oder in direkter Sonneneinstrahlung.
- Das Produkt ist nur für den Gebrauch innerhalb von Gebäuden vorgesehen.
- Verwenden Sie den Artikel nur unter moderaten klimatischen Bedingungen.
- Dieses Produkt gehört, wie alle elektrischen Produkte, nicht in Kinderhände!
- Betreiben Sie das Produkt nicht außerhalb seiner in den technischen Daten angegebenen Leistungsgrenzen.
- Benutzen Sie das Produkt nicht in Bereichen, in denen elektronische Produkte nicht erlaubt sind.
- Verwenden Sie das Produkt nicht in einer feuchten Umgebung und vermeiden Sie Spritzwasser.
- Lassen Sie das Produkt nicht fallen und setzen Sie es keinen heftigen Erschütterungen aus.
- Nehmen Sie keine Veränderungen am Produkt vor. Dadurch verlieren Sie jegliche Gewährleistungsansprüche.
- Halten Sie Kinder unbedingt von dem Verpackungsmaterial fern, es besteht Erstickungsgefahr.
- Entsorgen Sie das Verpackungsmaterial sofort gemäß den örtlich gültigen Entsorgungsvorschriften.
- Verlegen Sie alle Kabel so, dass sie keine Stolpergefahr darstellen.
- Knicken und quetschen Sie das Kabel nicht.
- Ziehen Sie zum Entfernen des Kabels direkt am Stecker und niemals am Kabel.
- Dieses Gerät ist nicht für Personen (einschließlich Kinder) mit eingeschränkter körperlicher, sensorischer oder geistiger Leistungsfähigkeit oder mangelnder Erfahrung und Kenntnis vorgesehen, es sei denn, sie wurden von einer für ihre Sicherheit verantwortlichen Person beaufsichtigt oder in Bezug auf die Verwendung des Geräts angewiesen.

### Gefahr eines elektrischen Schlages

- Öffnen Sie das Produkt nicht und betreiben Sie es bei Beschädigungen nicht weiter.
- Verwenden Sie das Produkt nicht, wenn der AC-Adapter, das Adapterkabel oder die Netzleitung beschädigt sind.
- Versuchen Sie nicht, das Produkt selbst zu warten oder zu reparieren. Überlassen Sie jegliche Wartungsarbeit dem zuständigen Fachpersonal.



### 3. Packungsinhalt

- 1x smarter Ventilator
- 1x Fernbedienung
- 4x Schrauben
- 1x Schnellstartanleitung
- 2 x Standfußhälften
- 1 x Kabelhalter

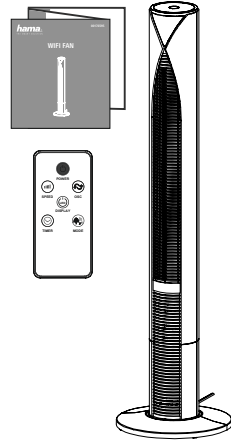

### 4. Montage

- Der Standfuß des Ventilators besteht aus zwei Teilen, die um die Hauptbasis herum passen. Die beiden Teile lassen sich leicht montieren.

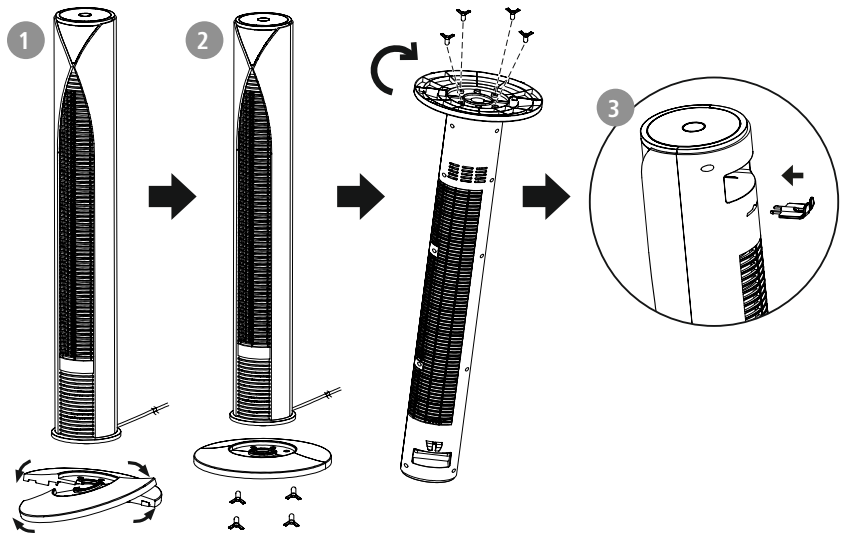

- 1 • Klemmen Sie die hintere Hälfte des Standfußes in die vordere Hälfte ein, sodass diese einrastet.
- 2 • Befestigen Sie den Standfuß anschließend mit den vier mitgelieferten Schrauben. Beachten Sie hierbei, dass Sie das Kabel dabei durch die Aussparung an der Unterseite des Ventilators führen und nicht einklemmen. Ziehen Sie die Schrauben handfest an, sodass diese nicht überstehen und der Ventilator danach nicht wackelt oder die Schrauben den Boden beschädigen.
- 3 • Befestigen Sie den Kabelhalter an der Rückseite.





## 5. Bedienungselemente und Anzeigen

### 5.1 Bedienungselemente Wifi-Ventilator

1	Schaltfläche
2	Anzeige/Display
3	Luftauslass
4	Standfuß

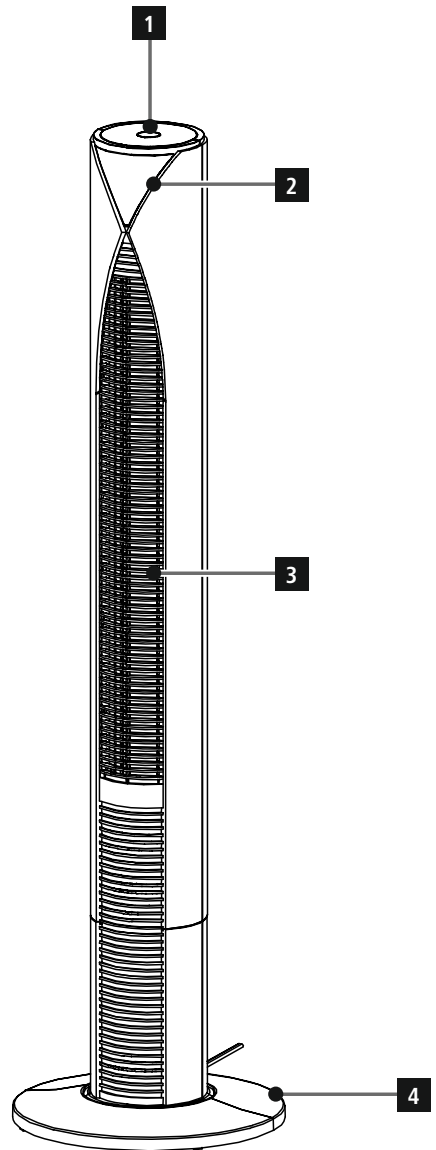



## 5.2 Anzeigen Wifi-Ventilator



Bild 1

Nr.	Taste	Funktion
1	<b>Power Taste</b>	Schalten Sie den Lüfter ein, indem Sie die Power-Taste drücken. Um das Gerät auszuschalten, drücken Sie erneut die Power-Taste.
2	<b>Speed Taste</b>	Sie können die Lüftergeschwindigkeit auf die gewünschte Stufe einstellen: Niedrig , mittel  oder hoch , indem Sie auf "SPEED" drücken. Die Geschwindigkeitseinstellung wird auf dem Display des Lüfters angezeigt.
3	<b>Timer</b>	Der Lüfter ist mit einem Timer ausgestattet, mit dem Sie die Betriebsdauer von 1 bis 12 Stunden einstellen können.
4	<b>Mode</b>	Durch Drücken der Taste "Mode" wird der Ventilator in den Normalmodus, Naturmodus, den Schlafmodus oder in den Kindmodus versetzt. <ul style="list-style-type: none"> <li> <b>Normal Modus</b> Der Lüfter startet mit der von Ihnen eingestellten Geschwindigkeit.</li> <li> <b>Naturmodus</b> Der Lüfter arbeitet mit alternierender Geschwindigkeit.</li> <li> <b>Schlafmodus</b> In diesem Modus reduziert der Lüfter alle 30 Minuten die Geschwindigkeit und schaltet nach 1 1/2 Stunden aus.</li> <li> <b>Kindmodus</b> Der Ventilator stellt den Funktionstimer auf 3 Stunden. Er startet mit eingeschalteter Schwingungsfunktion und höchster Lüftungsstufe. Nach 15 Minuten wechselt er auf mittlere Geschwindigkeit und nach weiteren 15 Minuten auf die niedrigste Geschwindigkeit, die er bis zum Ende beibehält. Die Schwingungsfunktion kann bei diesem Vorgang manuell per App oder über die OSC-Tasten an der Fernbedienung oder am Gerät abgeschaltet werden.</li> </ul>
5	<b>OSC</b>	Durch Drücken der OSC-Taste wird die Schwingungsfunktion gestartet und gestoppt. Das Symbol wird auf dem LED-Feld angezeigt.



### 5.3 Fernbedienung

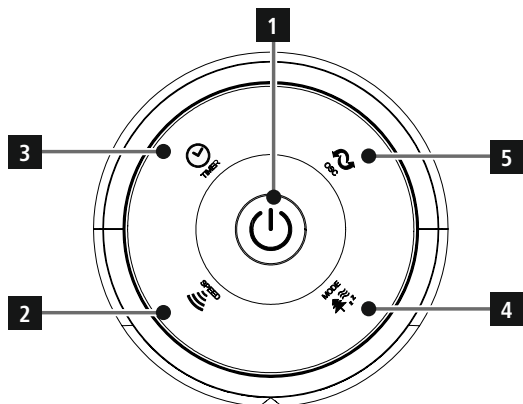

Bild 2

Nr.	Taste	Funktion	
1		<b>Power</b>	Ein- und Ausschalten
2		<b>Speed</b>	Geschwindigkeitstufe einstellen
3		<b>OSC</b>	Einschalten der Schwingungsfunktion
4		<b>Timer</b>	Lüfterzeit steuern
5		<b>Mode</b>	Verschiedene voreingestellte Modi auswählen
6		<b>Display</b>	Ventilatordisplay Ein- und ausschalten

- Der Lüfter kann über die Bedienelemente am Gerät (Bild 1), die Fernbedienung (Bild 2), per Sprache oder App gesteuert werden.

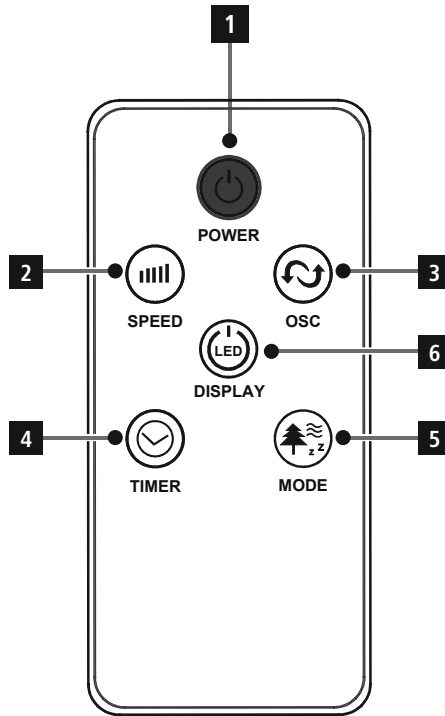

## 6. Inbetriebnahme

### 6.1 Batterien einlegen/wechseln

#### Warnung – Knopfzellen



- Batterie nicht einnehmen, Verbrennungsgefahr durch gefährliche Stoffe.
- Dieses Produkt enthält Knopfzellen. Wenn die Knopfzelle verschluckt wird, können schwere innere Verbrennungen innerhalb von gerade einmal 2 Stunden auftreten und zum Tode führen.
- Halten Sie neue und gebrauchte Batterien von Kindern fern.
- Wenn das Batteriefach nicht sicher schließt, das Produkt nicht mehr benutzen und von Kindern fernhalten.
- Wenn Sie meinen, dass Batterien verschluckt wurden oder sich in irgendeinem Körperteil befinden, suchen Sie unverzüglich medizinische Hilfe auf.

#### Warnung – Batterien



- Beachten Sie unbedingt die korrekte Polarität (Beschriftung + und -) der Batterien und legen Sie diese entsprechend ein. Bei Nichtbeachtung besteht die Gefahr des Auslaufens oder einer Explosion der Batterien.
- Verwenden Sie ausschließlich Akkus (oder Batterien), die dem angegebenen Typ entsprechen.
- Reinigen Sie vor dem Einlegen der Batterien die Batteriekontakte und die Gegenkontakte.
- Gestatten Sie Kindern nicht ohne Aufsicht das Wechseln von Batterien.
- Mischen Sie alte und neue Batterien nicht, sowie Batterien unterschiedlichen Typs oder Herstellers.
- Entfernen Sie Batterien aus Produkten, die längere Zeit nicht benutzt werden (außer diese werden für einen Notfall bereit gehalten).
- Schließen Sie die Batterien nicht kurz.
- Laden Sie Batterien nicht.
- Werfen Sie Batterien nicht ins Feuer.
- Bewahren Sie Batterien außerhalb der Reichweite von Kindern auf.
- Batterien nie öffnen, beschädigen, verschlucken oder in die Umwelt gelangen lassen. Sie können giftige und umweltschädliche Schwermetalle enthalten.
- Entfernen und entsorgen Sie verbrauchte Batterien unverzüglich aus dem Produkt.
- Vermeiden Sie Lagerung, Laden und Benutzung bei extremen Temperaturen und extrem niedrigem Luftdruck (wie z.B. in großen Höhen).

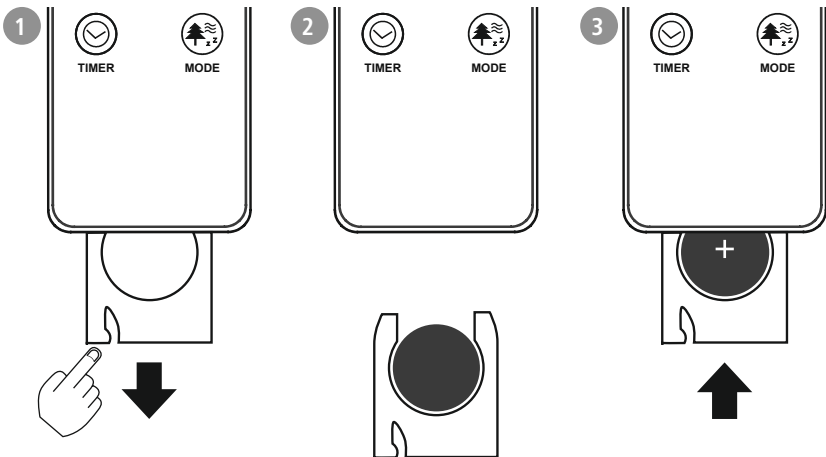

- 1 • Drücken Sie den kleinen Riegel nach innen und ziehen Sie das Batteriefach heraus.
- 2 • Legen Sie anschließend eine Knopfzellenbatterie vom Typ CR2025 polrichtig ein.
- 3 • Schieben Sie das Batteriefach wieder in die Fernbedienung.

## 6.2 Verbindung mit Stromnetz

### Warnung



- Betreiben Sie das Produkt nur an einer dafür zugelassenen und mit dem öffentlichen Stromnetz verbundenen Steckdose. Die Steckdose muss in der Nähe des Produktes angebracht und leicht zugänglich sein.
  - Trennen Sie das Produkt mittels des Ein-/Ausschalters vom Netz – wenn dieser nicht vorhanden ist, ziehen Sie die Netzleitung aus der Steckdose.
  - Achten Sie bei Mehrfachsteckdosen darauf, dass die angeschlossenen Verbraucher die zulässige Gesamtleistungsaufnahme nicht überschreiten.
  - Trennen Sie das Produkt vom Netz, wenn Sie es längere Zeit nicht benutzen.
- Stellen Sie den Lüfter auf eine stabile ebene Fläche. Verbinden Sie den Ventilator mit einer ordnungsgemäß installierten Steckdose. Die vorhandene Raumtemperatur wird auf dem Display angezeigt.

## 6.3 Installation der App

- Laden Sie die App „Hama Smart Home “ mithilfe des QR-Codes herunter und installieren Sie diese.



<https://link.hama.com/app/smart-home>

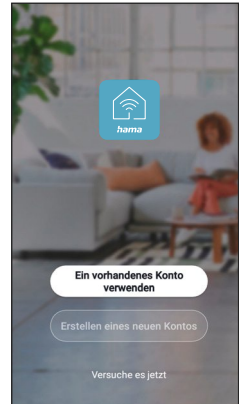

## 6.4 Einbinden von Geräten in die Hama Smart Home App

- Stellen Sie sicher, dass Ihr Mobiltelefon mit einem 2,4 GHz WiFi-Netzwerk verbunden ist. Um den Ventilator in die App einzubinden, verbinden Sie ihn zuerst mit einer ordnungsgemäß installierten Steckdose. Wenn sich der Lüfter nun im Standby-Status befindet, sollte auf dem Display das WiFi-Symbol schnell blinken. Wenn das Symbol nicht erscheint oder langsam blinkt, drücken und halten Sie die "OSC" Taste für 5 Sekunden. Nun blinkt das WiFi-Symbol schnell.

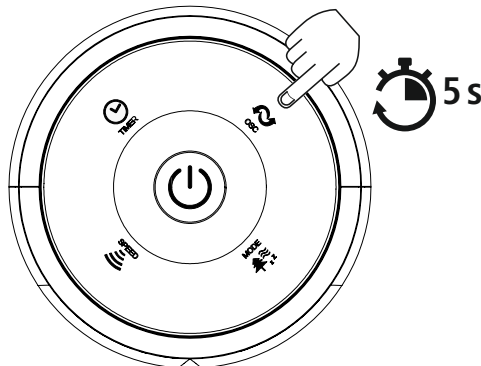



- 1 • Öffnen Sie die App und wählen Sie am unteren linken Bildschirmrand „Mein Zuhause“.  
• Berühren Sie anschließend am oberen rechten Bildschirmrand „+“ und wählen Sie die Kategorie „Lüfter“.  
• Wählen Sie nun Ihr WiFi-Netzwerk aus und geben Sie Ihr Passwort ein.  
• Setzen Sie nun den Haken bei "Nächster Schritt" und klicken Sie auf WEITER.

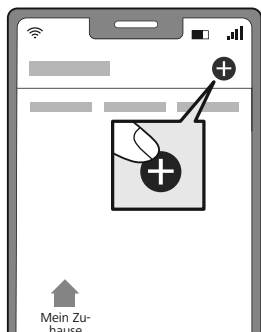

- 2 • Bei erfolgreicher Verbindung bestätigt die App, dass der Ventilator erfolgreich verbunden wurde. Nun können Sie dem Ventilator noch einen eigenen Namen geben.



- 3 • Klicken Sie auf "Erledigt", um den Vorgang abzuschließen.

### Hinweis

Eine ausführliche Beschreibung der  
**Hama Smart Home App**  
und des vollen Funktionsumfangs finden  
Sie in unserem App-Guide unter:



[www.hama.com](http://www.hama.com) ⇒ Artikelnummer ⇒ Downloads  
⇒ App-Bedienungsanleitung





Nach erfolgreicher Verbindung sehen Sie, dass das WiFi-Symbol auf dem Display aufhört zu blinken. Es kann für eine Sekunde verschwinden und leuchtet anschließend dauerhaft.

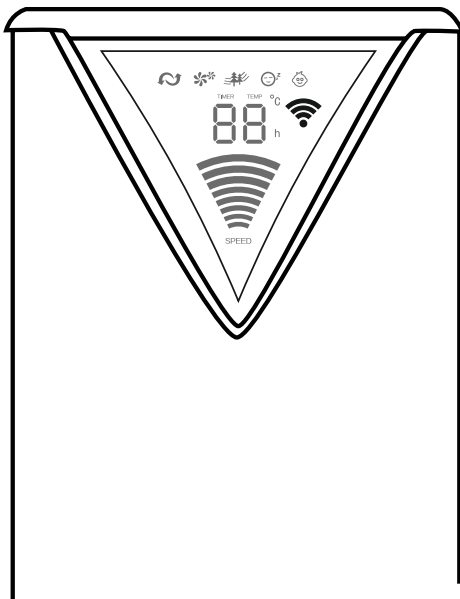



- Um das Gerät zu bedienen oder zu konfigurieren, wählen Sie unter "Mein Zuhause" den Ventilator aus. Tippen Sie unten links auf "Schalter". Der Lüfter wird nun wie in Abbildung 2 eingeschaltet. Die Lüftergeschwindigkeit kann durch Berühren der Leiste auf niedrig (Stufe 1), mittel (Stufe 2) und hoch (Stufe 3) eingestellt werden. Die Schwingungsfunktion wird durch Drücken des Symbols (siehe Abb. 3) eingeschaltet.



Abbildung 1



Abbildung 2



Abbildung 3

- Drücken Sie auf „Modus“. Sie können zwischen Normalmodus, Schlafmodus und dem Kindmodus wählen. Dieser wird oben entsprechend angezeigt. Tippen Sie unten rechts auf „Einstellung“. Der Timer kann zwischen 1 Stunde und 12 Stunden eingestellt werden. Um den Timer abzubrechen, drücken Sie erneut auf „Einstellung“ und anschließend auf Abbrechen. Zusätzlich können Sie das Display über "DIM" ein- und ausschalten.

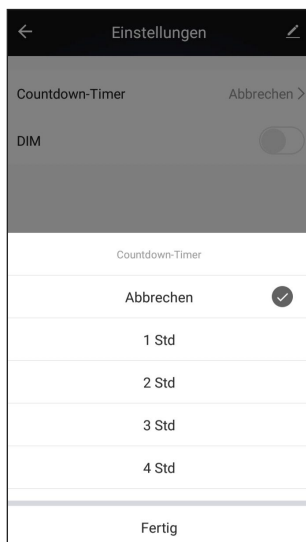
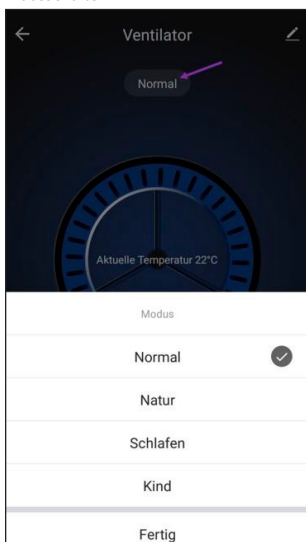

#### Hinweis

Bevor der Ventilator auf die Geschwindigkeitsstufen und in verschiedenen Modi eingestellt werden kann, muss immer erst das Display per App, Fernbedienung oder am Ventilator eingeschaltet werden.







## 6.5 Erweiterte Nutzungsmöglichkeiten durch Szenen

Durch Szenen und Automationen, die in der App angelegt werden können, ergeben sich je nach vorhandenen SmartHome Produkten in Ihrem Zuhause viele Kombinations- und Nutzungsmöglichkeiten dieser Produkte.

Die Programmierung erfolgt immer über die App (siehe Kapitel 4 des App Guide) und wird Ihnen individuell angeboten/vorgeschlagen.

### Standard Nutzungsmöglichkeit

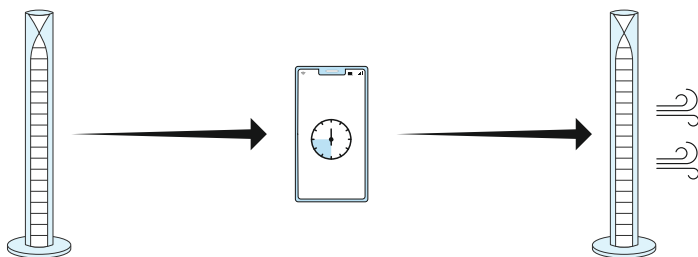

### Erweiterte Nutzungsmöglichkeit

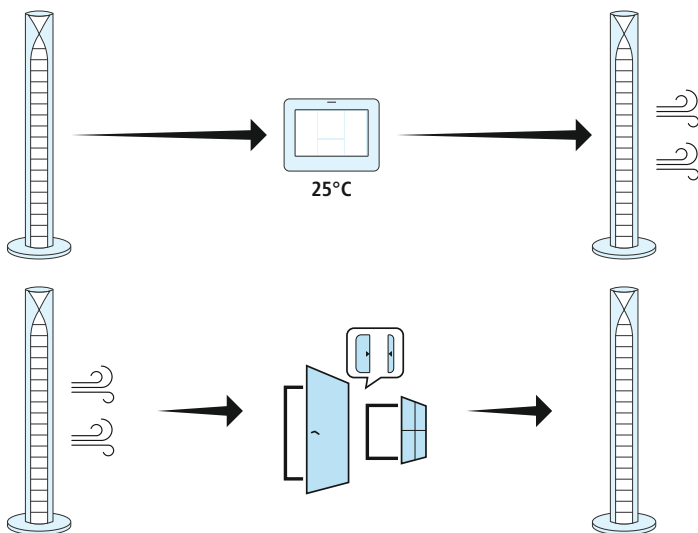



## 6.6 Steuerung über Sprachassistenten

Es stehen folgende Sprachbefehle zur Verfügung:

- **An-/Ausschalten**

„Alexa/OK Google, schalte den Ventilator an.“

„Alexa/OK Google, schalte den Ventilator aus.“

„Alexa/OK Google, setze die Lüftergeschwindigkeit auf 1, 2, 3.“

„Alexa/OK Google, Schalte die Schwingung vom Ventilator An/Aus.“

„Alexa/OK Google, stelle den Ventilator auf Normalmodus ein.“



## 7. Technische Daten

Stromversorgung Ventilator	220V - 240V
Stromversorgung Ventilator	50/60 Hz
Stromversorgung Ventilator	45 W
Fernbedienung	1x CR2025 Batterie



## 8. Wartung und Pflege

### Hinweis



Trennen Sie das Gerät vor der Reinigung und bei längerem Nichtgebrauch vom Netz.

Reinigen Sie dieses Produkt nur mit einem fusselfreien, leicht feuchten Tuch und verwenden Sie keine aggressiven Reiniger.

## 9. Haftungsausschluss

Die Hama GmbH & Co KG übernimmt keinerlei Haftung oder Gewährleistung für Schäden, die aus unsachgemäßer Installation, Montage und unsachgemäßem Gebrauch des Produktes oder einer Nichtbeachtung der Bedienungsanleitung und/oder der Sicherheitshinweise resultieren.

## 10. Service und Support

Bitte wenden Sie sich bei Fragen zum Produkt gerne an die Hama-Produktberatung.

Hotline: +49 9091 502-0 (Deu/Eng)

Weitere Supportinformationen finden Sie hier: [www.hama.com](http://www.hama.com)

## 11. Entsorgungshinweise

### Hinweis zum Umweltschutz:



Ab dem Zeitpunkt der Umsetzung der europäischen Richtlinien 2012/19/EU und 2006/66/EG in nationales Recht gilt folgendes:

Elektrische und elektronische Geräte sowie Batterien dürfen nicht mit dem Hausmüll entsorgt werden. Der Verbraucher ist gesetzlich verpflichtet, elektrische und elektronische Geräte sowie Batterien am Ende ihrer Lebensdauer an den dafür eingerichteten, öffentlichen Sammelstellen oder an die Verkaufsstelle zurückzugeben. Einzelheiten dazu regelt das jeweilige Landesrecht. Das Symbol auf dem Produkt, der Gebrauchsanleitung oder der Verpackung weist auf diese Bestimmungen hin. Mit der Wiederverwertung, der stofflichen Verwertung oder anderen Formen der Verwertung von Altgeräten/Batterien leisten Sie einen wichtigen Beitrag zum Schutz unserer Umwelt.

## 12. Konformitätserklärung



Hiermit erklärt die Hama GmbH & Co KG, dass der Funkanlagentyp [00176595] der Richtlinie 2014/53/EU entspricht. Der vollständige Text der EU-Konformitätserklärung ist unter der folgenden Internetadresse verfügbar:

[www.hama.com](http://www.hama.com) -> 00176595 -> Downloads.

Frequenzband/Frequenzbänder	2,4 GHz
Abgestrahlte maximale Sendeleistung	< 100mW